

Operation MANUAL

Prod. No.: 409007 Mod. No.: AR316SD

3/16" Air Riveter - Super Heavy Duty



Specifications

- 3/32" (2.4mm) 1/8" (3.2mm) 5/32" (4.0mm)
3/16" (4.8mm) standard blind rivets
- Air consumption: 5.5 cfm
- Pull: 2,600 lbs
- Stroke: 0.78" (20mm)
- Air pressure: 90 PSI
- Weight: 3.30 lbs
- Sound Level: 75 dBA
- Vibration Level: 2.5 m/s²

Dimensions (in millimeter)

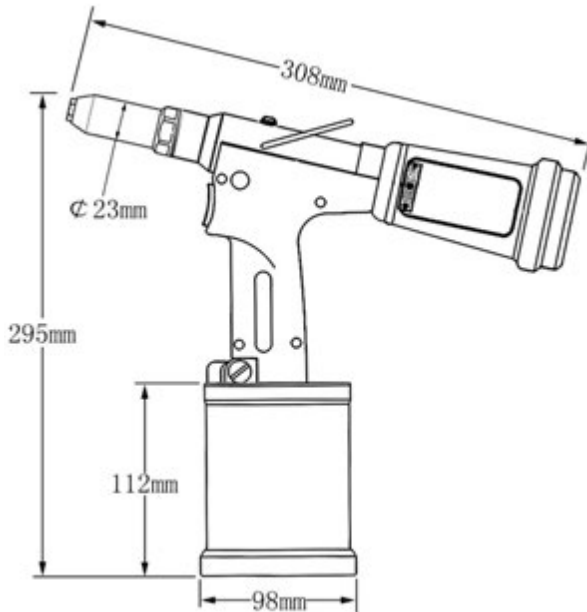

Important Safety Instructions

This manual contains information that is important for you to know and understand. This information is for YOUR SAFETY and to PREVENT EQUIPMENT PROBLEMS. Prior to operation of the tool, please read the manual.

Never dismantle the tool without first having thoroughly studied the instructions given in this User Manual.

Always use the tool in accordance with the specified safety instructions.

The safety instructions must be made clear to all persons operating this tool.

Never connect the tool to any medium other than compressed air.
Set the air pressure to 90 lbs PSI.

The tool must be maintained in a safe working condition at all times and examined at regular intervals for damage and function by trained competent personnel.

Do not dismantle this tool without prior reference to the maintenance and service instructions. Always disconnect the air line from the tool inlet before attempting maintenance and service.

CAUTION

Do not operate the tool if it is directed towards a person or the operator. When using the tool, the wearing of safety glasses is required by the operator and others in the vicinity to protect against rivet stem ejection.

Air Supply Requirements

All tools are operated with compressed air at the range of (75-100 PSI). We recommend the use of pressure regulators and filtering systems on the main air supply. These should be fitted within 10-12' of the tool to ensure maximum tool life and minimum tool maintenance. Drain water from air compressor tank and condensation from air lines. See air compressors operation manual.

Air supply hoses should have a minimum working pressure rating of 150% of the maximum pressure produced in the system. Air hoses should be oil resistant, and have an abrasion resistant exterior. Minimum hose size 3/8". Do not use damaged, frayed or deteriorated air hoses and fittings.

Operation

Determine the size rivet that you are going to use. If setting 3/16" rivets no changes to the tool are necessary the 3/16" nosepiece is factory installed. To change the nosepiece remove it from rivet tool using wrench included. Select nosepiece that corresponds to the size rivet you are using and screw nosepiece clockwise onto rivet tool head.

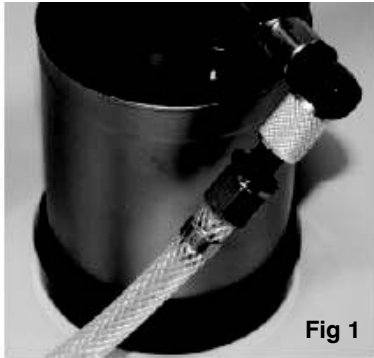

Fig 1

Operation (con't)

Attach air line to air supply. Turn on the air ON/OFF valve by pushing the deflector ring up. (Fig 1)

Insert a rivet mandrel into nosepiece. The rivet will be held in place by the vacuum. If rivet falls out of the nosepiece, vacuum is not strong enough. To increase amount of suction turn vacuum adjuster nut located on the side of the handle. (Fig 2)

Lubrication

It is important that the tool be properly lubricated. Every 10,000 cycles the tool should be oiled with lubricating oil. There may be insufficient oil if the stroke of the tool is too small for proper installation. Without proper lubrication the tool will not work properly and parts will wear prematurely.

- 1) Keep the tool upright during operation. Connect the tool to the air supply and turn on the air ON/OFF valve by pushing the deflector ring up. Note: Don't push the trigger.
- 2) Unscrew the oil fill screw from the body using the hex key included. (Fig 3)
- 3) Fill the syringe (included) with hydraulic oil.
- 4) Screw the filled syringe in the oil fill screw hole. Then slowly inject the oil into the tool (Make sure no air is injected.) Adequate oil has been added as soon as resistance is sensed. The excess oil will flow back when the syringe is release if more oil is added than necessary. (Fig 4)
- 5) Unscrew and remove the syringe from the body.
- 6) Screw the oil fill screw into the hole using the hex key.
- 7) Wipe off any excess oil.

Cleaning Jaws

To access jaws, remove nose housing to expose pulling mechanism and jaw case (Fig 5). To remove jaw case from pulling mechanism, use 2 wrenches (included). Jaws will be under slight spring pressure from the jaw pusher. Separate jaw case (Fig 6) from pusher. Jaws will then be loose. Clean jaws with a wire brush. Place a small dab of multi-purpose lithium grease on outside of jaws (not serrated side). Return jaws into jaw case ensuring proper placement of jaws. All serrated faces should be touching each other.

Head cleaning

Every 10,000 cycles the jaws of the tool should be cleaned and oiled. Disconnect the air supply and air valve. To access jaws unscrew nose housing then unscrew jaw guide. Jaws will be loose in jaw guide.

Clean jaws, jaw guide, jaw pusher, spring and thread area of the pulling head. Apply lubricant to the outside surface of jaws and inside surface of the jaw guide. Reassemble the head by placing the jaws into the jaw guide. Slide the spring and jaw pusher into the pulling head and screw the jaw guide onto the pulling head.



Fig 2



Fig 3



Fig 4



Fig 5



Fig 6

MODE d'emploi

N° du prod. : 409007 N° du mod. : AR316SD

Riveteuse pneumatique de 3/16 po - Usage très intensif



Caractéristiques

- 3/32 po (2.4 mm) 1/8 po (3.2 mm) 5/32 po (4.0 mm) rivets aveugles standards de 3/16 po (4.8 mm)
- Consommation d'air : 5.5 pcm
- Traction : 2600 lb
- Course : .78 po (20 mm)
- Pression d'air : 90 lb/po²
- Poids : 3.30 lb
- Niveau sonore : 75 dBA
- Niveau de vibration : 2.5 m/s²

Dimensions (en millimètres)

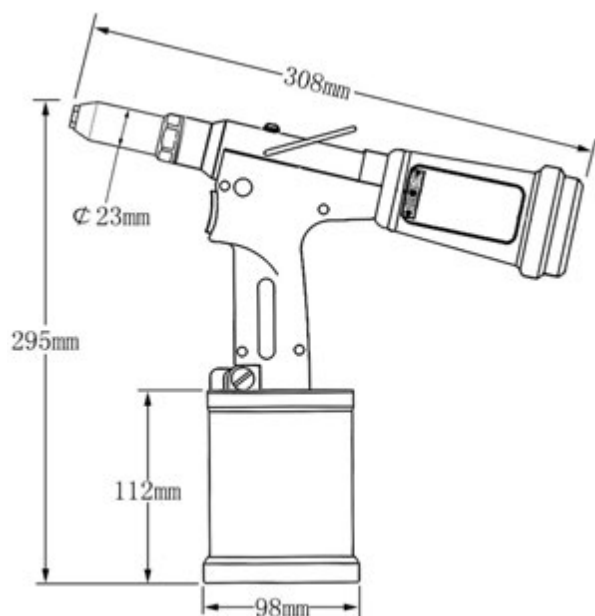

Important : Consignes de sécurité

Il est important que vous preniez connaissance et compreniez les informations contenues dans ce manuel. Ces informations concernent VOTRE SÉCURITÉ et visent à PRÉVENIR LES PROBLÈMES D'ÉQUIPEMENT. Veuillez lire le manuel avant d'utiliser l'outil.

Ne jamais démonter l'outil sans avoir au préalable minutieusement étudié les consignes données dans ce Manuel de l'utilisateur. Toujours utiliser l'outil conformément aux instructions de sécurité d'emploi indiquées.

Toutes les personnes utilisant cet outil doivent être informées des consignes de sécurité. Ne jamais brancher l'outil à une quelconque source d'alimentation autre que de l'air comprimé. Régler la pression à 90 lb/po².

L'outil doit, en tout temps, être maintenu en bon état de marche et révisé périodiquement par le personnel qualifié compétent.

Ne pas démonter cet outil sans vous référer préalablement aux instructions d'entretien et de révision. Toujours débrancher la ligne d'air de la prise de l'outil avant de procéder à l'entretien et à la révision.

ATTENTION

Ne pas utiliser l'outil si celui-ci est orienté vers l'utilisateur ou une autre personne. Pendant l'utilisation de l'outil, l'opérateur doit porter des lunettes de sécurité, de même que les personnes se trouvant à proximité pour se protéger de l'éjection des tiges de rivets.

Adduction d'air

Tous les outils fonctionnent avec de l'air comprimé entre 75 et 100 lb/po². Il est conseillé d'utiliser des régulateurs de pression et des systèmes de filtrage sur la source principale d'adduction air. Ces derniers devraient être installés à 10 ou 12 pi de l'outil pour garantir une durée de vie maximale avec un minimum d'entretien. Videz l'eau du réservoir du compresseur d'air et évacuez la condensation accumulée dans les lignes d'air. Voir le mode d'emploi des compresseurs d'air.

La capacité de pression de fonctionnement des tuyaux à air devrait représenter 150 % de la pression maximale générée dans le système. Les tuyaux d'adduction d'air devraient être résistants à l'huile et avoir une surface extérieure résistante à l'abrasion. Taille minimum du tuyau : 3/8 po. Ne pas utiliser des tuyaux d'air et des raccords endommagés, usés ou détériorés.

Utilisation

Sélectionner la taille du rivet que vous allez utiliser. S'il s'agit de rivets de 3/16 po, aucun changement n'est nécessaire, l'embout de 3/16 po étant préinstallé. Pour détacher l'embout du corps de la riveteuse, utiliser la clé fournie avec l'outil. Choisir l'embout correspondant à la taille de rivet utilisé et visser dans le sens des aiguilles d'une montre sur la tête de l'outil.



Fig 1

Utilisation (suite)

Brancher la ligne d'air à la source d'alimentation. Ouvrir la valve d'air ON/OFF en poussant l'anneau du déflecteur vers le haut. (Fig 1)

Insérez un mandrin de rivet dans l'embout. Le rivet restera en place par effet de vide. Si le rivet tombe de l'embout, c'est que l'effet de vide n'est pas assez puissant. Pour un effet de succion plus puissant, utiliser l'écrou d'ajustement situé sur le côté de la poignée. (Fig 2)

Lubrification

Il est important que l'outil soit bien huilé. L'outil devrait être huilé avec un lubrifiant tous les 10 000 cycles. Si la course de l'outil est trop petite pour permettre une bonne lubrification, il se peut que le niveau d'huile soit insuffisant. S'il n'est pas suffisamment lubrifié, l'outil ne fonctionnera pas correctement et les pièces s'useront prématurément.

- 1) Maintenir l'outil droit pendant l'utilisation. Brancher l'outil à la source d'alimentation et ouvrir la valve d'air ON/OFF en poussant l'anneau du déflecteur vers le haut. Noter : ne pas appuyer sur la gâchette.
- 2) Dévisser la vis de remplissage du corps de l'outil à l'aide de la clé hexagonale. (Fig 3)
- 3) Remplir la seringue (fournie avec l'outil) d'huile hydraulique.
- 4) Visser la seringue remplie dans le trou de la vis de remplissage d'huile. Puis injectez lentement l'huile dans l'outil. (S'assurer de ne pas introduire d'air). Dès qu'une résistance se fait sentir, cela signifie que la quantité d'huile ajoutée est suffisante. Si la quantité d'huile ajoutée est trop importante, l'excès refluera vers la seringue au moment de retirer cette dernière. (Fig 4)
- 5) Dévisser la seringue du corps de l'outil.
- 6) Remettre la vis du compartiment à huile dans le trou à l'aide de la clé hexagonale.
- 7) Essuyer tout excès d'huile.



Fig 2



Fig 3



Fig 4



Fig 5

Nettoyage des mâchoires

Afin d'avoir accès aux mâchoires, retirer le boîtier pour mettre à nu le mécanisme de traction et le carter. Pour retirer le carter du mécanisme de traction, utiliser 2 clés (fournies). Le ressort du poussoir exercera une légère pression sur les mâchoires. Séparer le carter (Fig 6) du poussoir. Les mâchoires seront alors libérées. Nettoyer les mâchoires à l'aide d'une brosse métallique. Tamponner légèrement la face extérieure (et non la face dentelée) des mâchoires de graisse au lithium à usages multiples. Remettre les mâchoires dans le carter en s'assurant qu'elles soient correctement placées. Toutes les dents des mâchoires devraient se toucher entre elles.

Nettoyage de la tête

Les mâchoires de l'outil devraient être nettoyées et huilées tous les 10 000 cycles. Débrancher la source d'alimentation et la valve d'air. Pour avoir accès aux mâchoires, dévisser le boîtier de l'embout, puis le guide des mâchoires. Il y aura du jeu entre les mâchoires et le guide.

Nettoyer les mâchoires, le guide, le poussoir, et la zone du ressort et du filet de la tête d'arrachage. Lubrifier la surface extérieure des mâchoires et la surface intérieure du guide. Remonter la tête en remettant les mâchoires dans le guide. Faire coulisser le ressort et le poussoir des mâchoires dans la tête d'arrachage, et visser le guide sur cette dernière.



Fig 6